



Ticari Araç

AMAROK

İlkler unutulmaz derler...

Volkswagen Amarok, Avrupalı bir üreticinin ürettiği ilk pick-up olma özelliğini taşıyor. Ve inanın bu size yaşatacağı ilklerden yalnızca bir tanesi.



Amarok

İki farklı hayat.



Tek bir Amarok.



Onunla dilerseñiz şık davetlerde dilerseñiz çetin arazide boy gösterebilirsiniz. Üstün arazi karakteri ve güvenlik donanımlarıyla zorlu koşullara meydan okuyacak ve konforunuzdan ödün vermeyeceksiniz. Amarok'la tanışıp tüm yolları keyifle aşmaya hazır mısınız?

Gözle görünenden fazlası var.



Dış donanımlar

Gittiğiniz her yere
yüksek standartlarınızı da götürün.



Koşullar değişir, konforunuz değişmez.

Otomatik kararan iç dikiz aynası ve yağmur sensörü

USB, Aux-in girişi, CD ve MP3 çalarlı, bluetooth özellikli radyo

Klimatronik klima

Deri kaplı vites topuzu ve el freni

Otomatik yanar farlar

Hız sabitleyici

Radyo kumandalı deri kaplı direksiyon simidi

Gittiğiniz her yere
yüksek standartlarınızı da götürün.



Performansınıza hem dağlar
hem yollar şahit olacak!



Yeni nesil çift turbo BiTDI motor

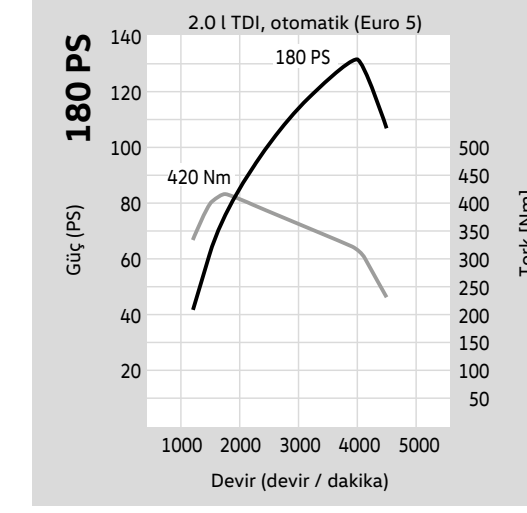

Amarok, 2.0 BiTDI çift turbo motoruyla günümüzün en ileri motor teknolojilerinden birini kullanıyor. 180 PS güç üreten çift turbo özelliği sayesinde en dik rampalarda bile yüksek performans ve çekiş sağlıyor. Motor ve şanzımanını incelediğinizde sizi etkileyen tek özelliğin güçlü olmadığını anlıyorsunuz. Dayanıklı ve sağlam yapısı ile şehrin yoğun trafiğine ve doğanın zorlu şartlarına meydan okurken, kullanım maliyetinizi de düşürmenizi sağlıyor.

Volkswagen, yeni teknolojiler geliştirirken önceliğini doğaya veriyor, bunu da Amarok'ta kullanılan 2.0 BiTDI çift turbo motor ile kanıtıyor. 2.0 BiTDI çift turbo motorda performans artışı, düşük CO₂ salınımıyla destekleniyor. Sonuç olarak sizin için çok daha güçlü bir araç yaratılırken, dünya için de çok daha iyi bir gelecek hazırlanıyor.

Yüksekleri seviyor ama her zaman değil.
Düşük yakıt tüketimi
Amarok'ta.



Yeni Amarok. 8 ileri otomatik vites.

Amarok'un 8 ileri otomatik vites teknolojisi sayesinde, her türlü yol koşulunda rahatınız garanti altında. 180 PS gücündeki motorun yüksek çekiş gücüyle şehirde ve doğada aşamayacağınız engel kalmıyor. Sürekli 4 tekerlekten çekiş sistemi sayesinde güçlü BiTDI motorun performansına ve otomatik vitesin konforuna istediğiniz her yerde sahip oluyorsunuz.

Şehirde 4x2 otomatik standartları.

Amarok'un gücü, Yeni Amarok 4x2 Otomatik'le şimdi daha da avantajlı. Otomatik vitesin konforu 4x2'nin getirdiği düşük yakıt tüketimi ile bir araya geliyor, Amarok farkı, şehirde de kendini gösteriyor.



Güçlü, yetenekli ve rakipsiz.
8 ileri otomatik vitesiyle sınıfında tek.



En sevdiği duygular heyecan ve güven.

Amarok'ta size sunulan sayısız güvenlik özelliğiyle en zorlu yol koşullarında bile rahat ve emniyettesiniz. Amarok'un standart olarak sunduğu Off-road ABS, Otomatik yokuş iniş asistanı ve ESP özellikleri pick up sınıfında onu tek kılıyor.

ASR (Anti patinaj sistemi)

Aracın çekiş kontrolünü sağlamaya yardımcı oluyor. Her hız aralığında devrede olan ASR, kayma eğiliminde olan tahrik tekerleğine müdahale ederek güvenliğinizi artırıyor.

ABS (Kilitlenmeyi önleyici fren sistemi)

ABS, aracınızın her türlü yol koşulunda güvenle durmasını sağlıyor. Özellikle ani fren gerektiren durumlarda ABS devreye giriyor, tekerleklerin kilitlenmesini ve aracın hakimiyetini kaybetmenizi engelliyor.



EDL (Elektronik diferansiyel kilidi)

Aracınızın tahrik tekerleklerinden birinin kaygan zeminde boşa döndüğü durumlarda, EDL boşa dönen tekerleğe frenliyor ve kuru zemindeki tekerleğe motor torkunun aktarılmasını sağlıyor. EDL sayesinde aracın yol tutuş kabiliyeti iyileşiyor, böylelikle aracınız kaygan zeminlerde zorlanmadan kalkıyor.

ESP (Viraj dengeleme sistemi)

ESP, virajlar ve ani manevralar gibi aracın dengesini bozacak durumlarda hassas sensörleri sayesinde otomatik olarak devreye girerek aracın yoldan çıkmasını veya savrulmasını önleyen önemli bir aktif güvenlik sistemidir. Yolun eğim ve kayganlık durumuna göre, her tekerlek için milisaniyeler içerisinde ayrı ayrı frenleme yaparak aracın dengede kalmasını sağlıyor. Direksiyon hakimiyetini artırarak, yüksek hızlarda dahi tam kontrol sunuyor.

Güvenlik



4MOTION seçilebilir 4 çeker

Volkswagen Amarok, 4x4 özelliği ile en dik rampaları yüklü dahi olsa rahatça tırmanıyor, tek bir tuş ile düz zeminde normal sürüş fonksiyonuna geçebiliyor. Amarok sahibiyse yolunuzu değil, kolayca sürüş fonksiyonunuzu değiştiriyor, istediğiniz yola en hızlı şekilde adapte oluyorsunuz. Amarok'ta sizi 3 farklı sürüş seçeneği bekliyor:

4x2: Arkadan itişli olup, hem asfalt hem de arazi şartlarında kullanıma uygundur.

4x4: Off-road kullanımına uygundur.

4x4 Low: Zorlu zemin ve aşırı eğimlerde kolay kullanım sağlar.

Otomatik yokuş iniş asistanı

Rampa inişlerinizin güvenli ve kontrollü olmasını sağlarken aracın kayarak devrilme riskini azaltıyor. Orta konsolda Off-road tuşuna basarak aktif hale getirilir ve minimum 10° açıda devreye girer.

Kalkış yardımı

Yokuş yukarı kalkış sırasında, siz gaz pedalına yeterince basıncaya kadar sistem, aracı yerinde tutarak geri kaymasını önüyor.

Off-road ABS fren sistemi

Amarok'ta çetin arazi şartları için her şey düşünüldü. Standart ABS sistemine ilave olarak bulunan Off-road ABS sistemi, orta konsolda bir düğmeye basılarak devreye alınabiliyor. Off-road ABS sistemi, 130 km/s'nin üstünde otomatik olarak devre dışı kalıyor. ESP sistemiyle beraber, 30 km/s'nin altındaki hızlarda Off-road ABS'nin devreye sokulması durumunda, aynı zamanda Yokuş aşağı iniş desteği de devreye giriyor. Kumda, çakılda ve toprakta... Gevşek zemini aracın lastiklerinin önünde biriktirerek patinaj takozu etkisi oluşturuyor. Böylece sistem, gevşek zeminde direksiyon hakimiyetinizi koruyarak, daha kısa mesafede aracı durdurmanıza yardımcı oluyor.

4x4 modu seçildiğinde de ESP (Viraj dengeleme sistemi) güvenliğinizi garantiliyor. Tüm bu özellikleriyle size Off-road şartlarında Amarok'un tadını çıkarmak kalıyor.

Amarok'ta bulunan 28° yaklaşma ve 23,6° uzaklaşma açıları, beklentilerinizin ve aracın arazi performansının yükselmesini sağlıyor.

Rampa açısı

Amarok, tekerleklerinin arasındaki 23° rampa açısıyla yolunuza çıkacak tüm engelleri, büyük küçük demeden aşıyor.



Yaklaşma-uzaklaşma açısı, suda sürüş yüksekliği

28° yaklaşma ve 23,6° uzaklaşma açılarıyla en eğimli arazilerde bile rahatlıkla hareket ediyor. 500 mm derinliğindeki suya gözü kapalı giriyor.



Yokuş yukarı tırmanma becerisi

Amarok, 45° rampa çıkış kapasitesiyle en dik rampalarda bile zorlanmıyor.



Yan eğim açısı

Amarok, 49,7° yan eğim açısıyla mükemmel denge sağlıyor.



Yol biter...



4MOTION seçilebilir 4 çeker

Volkswagen Amarok, 4x4 özelliği ile en dik rampaları yüklü dahi olsa rahatça tırmanıyor, tek bir tuş ile düz zeminde normal sürüş fonksiyonuna geçebiliyor. Amarok sahibiyse yolunuzu değil, kolayca sürüş fonksiyonunuzu değiştiriyor, istediğiniz yola en hızlı şekilde adapte oluyorsunuz. Amarok'ta sizi 3 farklı sürüş seçeneği bekliyor:

4x2: Arkadan itişli olup, hem asfalt hem de arazi şartlarında kullanıma uygundur.

4x4: Off-road kullanımına uygundur.

4x4 Low: Zorlu zemin ve aşırı eğimlerde kolay kullanım sağlar.

Otomatik yokuş iniş asistanı

Rampa inişlerinizin güvenli ve kontrollü olmasını sağlarken aracın kayarak devrilme riskini azaltıyor. Orta konsolda Off-road tuşuna basarak aktif hale getirilir ve minimum 10° açıda devreye girer.

Kalkış yardımı

Yokuş yukarı kalkış sırasında, siz gaz pedalına yeterince basıncaya kadar sistem, aracı yerinde tutarak geri kaymasını önüyor.

Off-road ABS fren sistemi

Amarok'ta çetin arazi şartları için her şey düşünüldü. Standart ABS sistemine ilave olarak bulunan Off-road ABS sistemi, orta konsolda bir düğmeye basılarak devreye alınabiliyor. Off-road ABS sistemi, 130 km/s'nin üstünde otomatik olarak devre dışı kalıyor. ESP sistemiyle beraber, 30 km/s'nin altındaki hızlarda Off-road ABS'nin devreye sokulması durumunda, aynı zamanda Yokuş aşağı iniş desteği de devreye giriyor. Kumda, çakılda ve toprakta... Gevşek zemini aracın lastiklerinin önünde biriktirerek patinaj takozu etkisi oluşturuyor. Böylece sistem, gevşek zeminde direksiyon hakimiyetinizi koruyarak, daha kısa mesafede aracı durdurmanıza yardımcı oluyor.

4x4 modu seçildiğinde de ESP (Viraj dengeleme sistemi) güvenliğinizi garantiliyor. Tüm bu özellikleriyle size Off-road şartlarında Amarok'un tadını çıkarmak kalıyor.

Amarok'ta bulunan 28° yaklaşma ve 23,6° uzaklaşma açıları, beklentilerinizin ve aracın arazi performansının yükselmesini sağlıyor.

Rampa açısı

Amarok, tekerleklerinin arasındaki 23° rampa açısıyla yolunuza çıkacak tüm engelleri, büyük küçük demeden aşıyor.



Yaklaşma-uzaklaşma açısı, suda sürüş yüksekliği

28° yaklaşma ve 23,6° uzaklaşma açılarıyla en eğimli arazilerde bile rahatlıkla hareket ediyor. 500 mm derinliğindeki suya gözü kapalı giriyor.



Yokuş yukarı tırmanma becerisi

Amarok, 45° rampa çıkış kapasitesiyle en dik rampalarda bile zorlanmıyor.



Yan eğim açısı

Amarok, 49,7° yan eğim açısıyla mükemmel denge sağlıyor.



Amarok devam eder...



Keşfedilecek çok yer var.

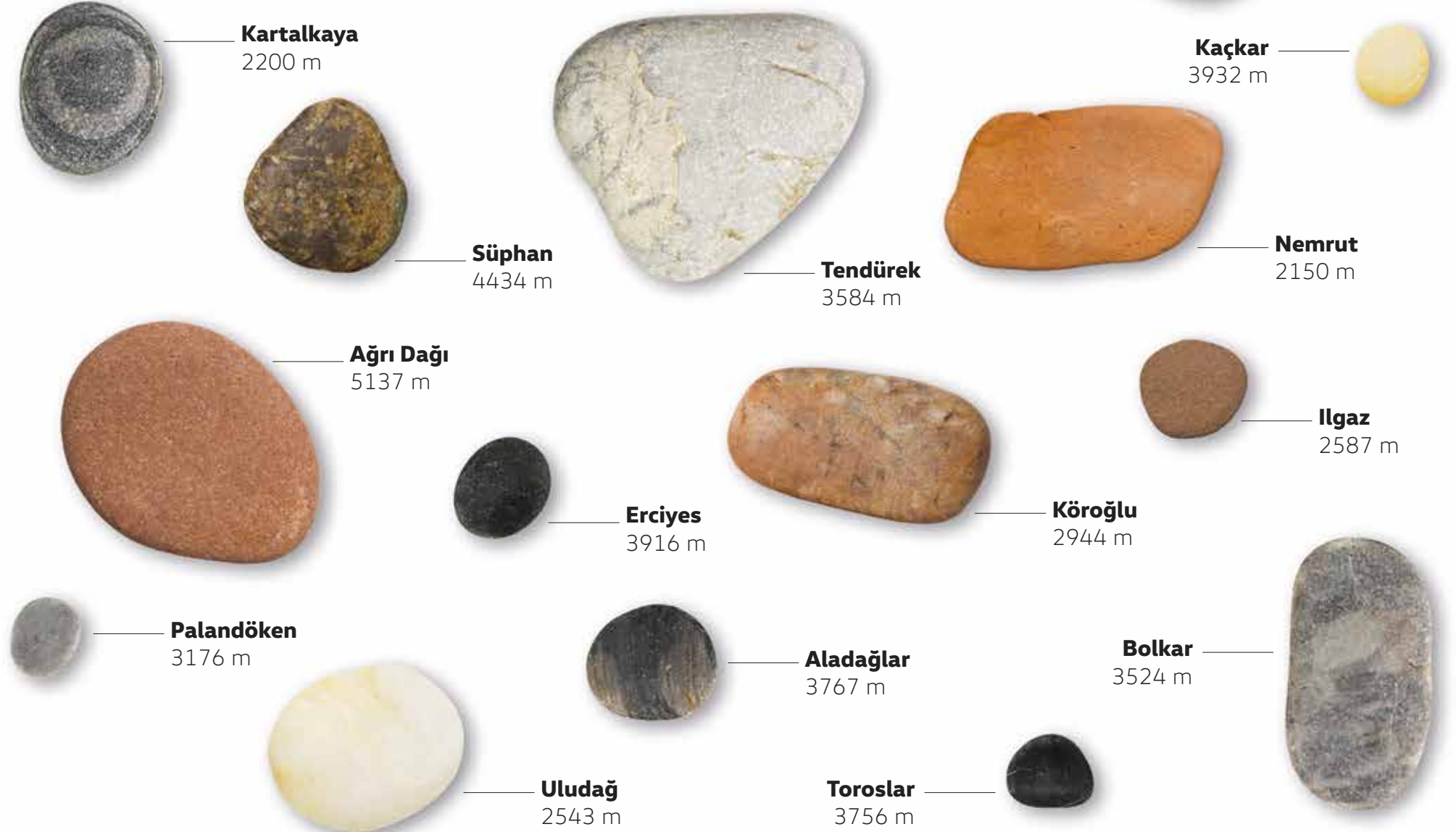

Amarok Highline 140 PS



HIGHLINE	2.0 TDI* 140 PS Manuel
Dingil mesafesi	4x2
Yolcu kapasitesi	3095 mm
Azami yüklü ağırlık	5
Boş ağırlık	2820 kg
Taşıma kapasitesi	1811-2173 kg
Ön aks kapasitesi	1009-647 kg
Arka aks kapasitesi	1315 kg
Treyler ağırlığı, frenli-frensiz	1620 kg
Yükleme alanı uzunluğu	2800-750 kg
Yükleme alanı	1555 mm
Azami hız	2,52 m ²
Dönüş dairesi çapı	169 km/h
	12,95 m

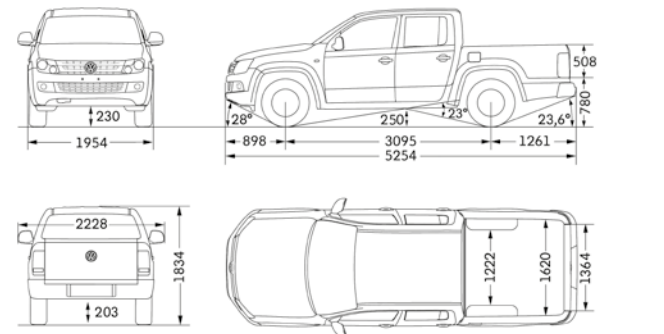

Amarok Highline 180 PS



HIGHLINE	2.0 BiTDI 180 PS Manuel	
	4x2	4x4
Dingil mesafesi	3095 mm	
Yolcu kapasitesi	5	
Azami yüklü ağırlık	2820 kg	
Boş ağırlık	1831-2212 kg	1905-2291 kg
Taşıma kapasitesi	989-608 kg	915-529 kg
Ön aks kapasitesi	1325 kg	1385 kg
Arka aks kapasitesi	1620 kg	
Treyler ağırlığı, frenli-frensiz	2800-750 kg	3000-750 kg
Yükleme alanı uzunluğu	1555 mm	
Yükleme alanı	2,52 m ²	
Azami hız	184 km/h	183 km/h
Dönüş dairesi çapı	12,95 m	

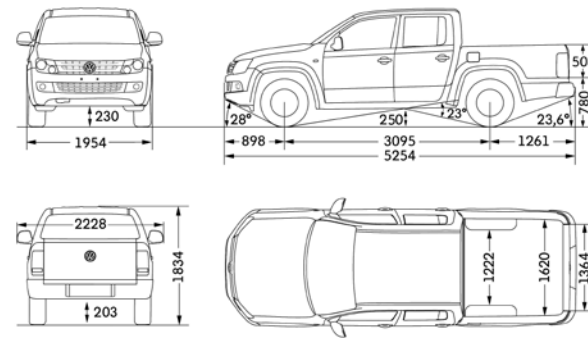

HIGHLINE	2.0 BiTDI 180 PS Otomatik	
	4x2	4x4 (Sürekli)
Dingil mesafesi	3095 mm	
Yolcu kapasitesi	5	
Azami yüklü ağırlık	2820 kg	
Boş ağırlık	1846-2227 kg	1909-2290 kg
Taşıma kapasitesi	974-593 kg	911-530 kg
Ön aks kapasitesi	1355 kg	1415 kg
Arka aks kapasitesi	1620 kg	
Treyler ağırlığı, frenli-frensiz	3000-750 kg	3200-750 kg
Yükleme alanı uzunluğu	1555 mm	
Yükleme alanı	2,52 m ²	
Azami hız	180 km/h	179 km/h
Dönüş dairesi çapı	12,95 m	

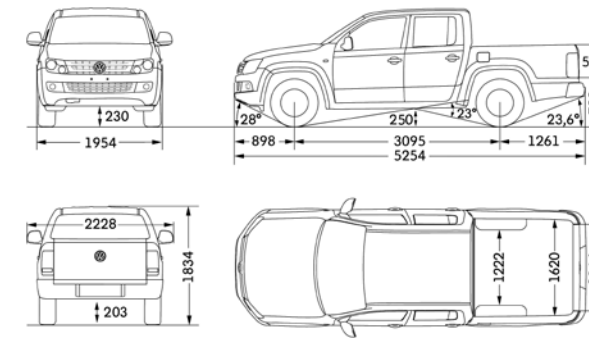

Amarok Highline 180 PS Otomatik



Kum beji
Metalik
P8



Refleks gümüş
Metalik
8E



Kahverengi
Metalik
4Q



Koltuk kumaşı



Endless

HIGHLINE

Şeker beyazı
Opak
B4



Ontario yeşil
Opak
V7



Siyah
Sedefli
2T



Doğal gri
Metalik
M4



Yıldız mavisi
Metalik
3S



Bu sayfada yer alan baskı renkleri, boyaların ve koltuk döşemelerinin parlak karakterlerini, tonlarını ve özel renklerini tam olarak yansıtmadığı için yalnızca yol gösterici olarak düşünülmelidir.

AMAROK

GÜVENLİK
ESP (Viraj dengeleme sistemi)
Hill Holder (Yokuş yukarı kalkış yardımı)
ABS (Kilitlenmeyi önleyici fren sistemi)
ASR (Anti patinaj sistemi)
EDL (Elektronik diferansiyel kilidi)
BAS (Fren yardımcısı)
Sürücü ve ön yolcu hava yastığı
Sürücü ve ön yolcu yan ve perde hava yastığı
Ön viraj denge çubuğu
Arka sis farları
3. stop lambası
Yan işaret lambası
Gündüz farları
Ön koltuklarda 3 noktalı emniyet kemeri
Elektronik immobilizer
Arka sıra, dış koltuklarda (İsofix) çocuk koltuğu sabitleyiciler
Emniyet kemeri sürücü ikazı
Ani frenlemede otomatik yanan flaşörler
Seçilebilir 4x4
Off-road ABS fren sistemi
Mekanik diferansiyel kilidi

DIŞ DONANIM
Krom çıtalı gövde rengi ön tampon ve krom kaplamalı, basamaklı arka tampon
Elektrik kumandalı, ısıtmalı yan aynalar
Gövde rengi kapı kolları ve kısmi krom kaplamalı yan aynalar
Yükseklik ayarlı halojen farlar
Krom çerçeveli ön sis farları
Krom kaplı ön panjur
Karartılmış arka camlar
Alüminyum alaşımlı jantlar
150 kg taşıyabilen yük bölümü bagaj kapağı

4x2 Highline

GÜVENLİK
ESP (Viraj dengeleme sistemi)
Hill Holder (Yokuş yukarı kalkış yardımı)
ABS (Kilitlenmeyi önleyici fren sistemi)
ASR (Anti patinaj sistemi)
EDL (Elektronik diferansiyel kilidi)
BAS (Fren yardımcısı)
Sürücü ve ön yolcu hava yastığı
Sürücü ve ön yolcu yan ve perde hava yastığı
Ön viraj denge çubuğu
Arka sis farları
3. stop lambası
Yan işaret lambası
Gündüz farları
Ön koltuklarda 3 noktalı emniyet kemeri
Elektronik immobilizer
Arka sıra, dış koltuklarda (İsofix) çocuk koltuğu sabitleyiciler
Emniyet kemeri sürücü ikazı
Ani frenlemede otomatik yanan flaşörler
Seçilebilir 4x4
Off-road ABS fren sistemi
Mekanik diferansiyel kilidi

DIŞ DONANIM
Krom çıtalı gövde rengi ön tampon ve krom kaplamalı, basamaklı arka tampon
Elektrik kumandalı, ısıtmalı yan aynalar
Gövde rengi kapı kolları ve kısmi krom kaplamalı yan aynalar
Yükseklik ayarlı halojen farlar
Krom çerçeveli ön sis farları
Krom kaplı ön panjur
Karartılmış arka camlar
Alüminyum alaşımlı jantlar
150 kg taşıyabilen yük bölümü bagaj kapağı

4x4 Highline

GÜVENLİK
ESP (Viraj dengeleme sistemi)
Hill Holder (Yokuş yukarı kalkış yardımı)
ABS (Kilitlenmeyi önleyici fren sistemi)
ASR (Anti patinaj sistemi)
EDL (Elektronik diferansiyel kilidi)
BAS (Fren yardımcısı)
Sürücü ve ön yolcu hava yastığı
Sürücü ve ön yolcu yan ve perde hava yastığı
Ön viraj denge çubuğu
Arka sis farları
3. stop lambası
Yan işaret lambası
Gündüz farları
Ön koltuklarda 3 noktalı emniyet kemeri
Elektronik immobilizer
Arka sıra, dış koltuklarda (İsofix) çocuk koltuğu sabitleyiciler
Emniyet kemeri sürücü ikazı
Ani frenlemede otomatik yanan flaşörler
Seçilebilir 4x4
Off-road ABS fren sistemi
Mekanik diferansiyel kilidi

DIŞ DONANIM
Krom çıtalı gövde rengi ön tampon ve krom kaplamalı, basamaklı arka tampon
Elektrik kumandalı, ısıtmalı yan aynalar
Gövde rengi kapı kolları ve kısmi krom kaplamalı yan aynalar
Yükseklik ayarlı halojen farlar
Krom çerçeveli ön sis farları
Krom kaplı ön panjur
Karartılmış arka camlar
Alüminyum alaşımlı jantlar
150 kg taşıyabilen yük bölümü bagaj kapağı

AMAROK

KONFOR
Otomatik şanzıman (8 ileri otomatik)
Yol bilgisayarı
Klimatronik klima
Hız sabitleyici
Otomatik yokuş iniş asistanı
USB, Aux-in ve SD kart girişli, CD ve MP3 çalarlı, bluetooth özellikli radyo
6 hoparlör
Yan aynaya entegre anten
Otomatik yanan farlar
Yağmur sensörü
Otomatik kararan iç dikiz aynası
Eve geliş-evden çıkış fonksiyonu
Kapı açık uyarısı
Elektrik kumandalı ve sıkışmayı önleyen akıllı ön camlar
Çok fonksiyonlu uzaktan kumandalı merkezi kilit
Radyo kumandalı deri kaplı direksiyon simidi
Yükseklik ve derinlik ayarlı direksiyon
Ön ve arka park mesafe sensörü
Deri kaplı vites topuzu ve el freni
Yüksekliği ayarlanabilen, bel destekli sürücü ve ön yolcu koltuğu
Sürücü ve ön yolcu koltuğu altında çekmeceli bölme
Krom kaplı iç kapı kolları
Krom çerçeveli üfleçler
Kapaklı saklama gözlü orta konsol
Orta konsolda 2 adet bardaklık
Orta konsolda 1 adet 12 V soket
Torpedo üstünde ve bagajda 2 adet 12 V soket
1,5 lt şişe için tüm kapılarda özel bölme
Rezistanslı arka cam
Sürücü ve yolcu güneşliklerinde makyaj aynaları
Arka yolcu bölümü tabanında 2 adet bardaklık
Yük bölümünde 4 adet yük kancası

*Sürekli dört çeker ** 140 PS modelinde mevcuttur.

4x2 Highline

KONFOR
Otomatik şanzıman (8 ileri otomatik)
Yol bilgisayarı
Klimatronik klima
Hız sabitleyici
Otomatik yokuş iniş asistanı
USB, Aux-in ve SD kart girişli, CD ve MP3 çalarlı, bluetooth özellikli radyo
6 hoparlör
Yan aynaya entegre anten
Otomatik yanan farlar
Yağmur sensörü
Otomatik kararan iç dikiz aynası
Eve geliş-evden çıkış fonksiyonu
Kapı açık uyarısı
Elektrik kumandalı ve sıkışmayı önleyen akıllı ön camlar
Çok fonksiyonlu uzaktan kumandalı merkezi kilit
Radyo kumandalı deri kaplı direksiyon simidi
Yükseklik ve derinlik ayarlı direksiyon
Ön ve arka park mesafe sensörü
Deri kaplı vites topuzu ve el freni
Yüksekliği ayarlanabilen, bel destekli sürücü ve ön yolcu koltuğu
Sürücü ve ön yolcu koltuğu altında çekmeceli bölme
Krom kaplı iç kapı kolları
Krom çerçeveli üfleçler
Kapaklı saklama gözlü orta konsol
Orta konsolda 2 adet bardaklık
Orta konsolda 1 adet 12 V soket
Torpedo üstünde ve bagajda 2 adet 12 V soket
1,5 lt şişe için tüm kapılarda özel bölme
Rezistanslı arka cam
Sürücü ve yolcu güneşliklerinde makyaj aynaları
Arka yolcu bölümü tabanında 2 adet bardaklık
Yük bölümünde 4 adet yük kancası

*Sürekli dört çeker ** 140 PS modelinde mevcuttur.

4x4 Highline

KONFOR
Otomatik şanzıman (8 ileri otomatik)
Yol bilgisayarı
Klimatronik klima
Hız sabitleyici
Otomatik yokuş iniş asistanı
USB, Aux-in ve SD kart girişli, CD ve MP3 çalarlı, bluetooth özellikli radyo
6 hoparlör
Yan aynaya entegre anten
Otomatik yanan farlar
Yağmur sensörü
Otomatik kararan iç dikiz aynası
Eve geliş-evden çıkış fonksiyonu
Kapı açık uyarısı
Elektrik kumandalı ve sıkışmayı önleyen akıllı ön camlar
Çok fonksiyonlu uzaktan kumandalı merkezi kilit
Radyo kumandalı deri kaplı direksiyon simidi
Yükseklik ve derinlik ayarlı direksiyon
Ön ve arka park mesafe sensörü
Deri kaplı vites topuzu ve el freni
Yüksekliği ayarlanabilen, bel destekli sürücü ve ön yolcu koltuğu
Sürücü ve ön yolcu koltuğu altında çekmeceli bölme
Krom kaplı iç kapı kolları
Krom çerçeveli üfleçler
Kapaklı saklama gözlü orta konsol
Orta konsolda 2 adet bardaklık
Orta konsolda 1 adet 12 V soket
Torpedo üstünde ve bagajda 2 adet 12 V soket
1,5 lt şişe için tüm kapılarda özel bölme
Rezistanslı arka cam
Sürücü ve yolcu güneşliklerinde makyaj aynaları
Arka yolcu bölümü tabanında 2 adet bardaklık
Yük bölümünde 4 adet yük kancası

*Sürekli dört çeker ** 140 PS modelinde mevcuttur.

(●) Standart (○) Opsiyonel

(●) Standart (○) Opsiyonel

AMAROK	2.0 TDI® 140 PS MANUEL							
TEKNİK ÖZELLİKLER	4x2							
Motor cinsi	Dizel, 4 zamanlı motor							
Çekiş tipi	Arkadan itiş							
Silindir sayısı	4							
Motor hacmi	1968							
Azami güç	140 PS (103 kW) @ 3500 dev/dak DIN							
Azami tork	340 Nm @ 1600 - 2250 dev/dak DIN							
Çap x strok	81 mm x 95,5 mm							
Sıkıştırma oranı	16,0 +/-0,5 : 1							
Hava besleme	VTG (değişken geometrili turbo), intercooler							
Enjeksiyon tipi	Common Rail, Direkt enjeksiyon							
Debriyaj	Tek kuru disk							
Şanzıman	Mekanik-Manuel							
Vites oranları	1	2	3	4	5	6	R	
	4.812	2.537	1.496	1.000	0.757	0.635	4.365	
Azami hız	169 km/h							
Direksiyon	Hidrolik							
Süspansiyon								
Ön	Şok emicili bağımsız süspansiyon, çift							
Arka	Yay süspansiyon							
Frenler	Ön: disk fren / arka: kampana fren							
Jantlar	8Jx17							
Lastikler	245/65R17							
Akü	72 (Ah) 380 A							
Yakıt deposu	80 litre							
Yakıt tüketimi								
Şehir içi	8,9 lt/100 km							
Şehir dışı	6,3 lt/100 km							
Birleşik	7,3 lt/100 km							
CO₂ emisyonu (Birleşik)	192 g/km							

2.0 BiTDI® 180 PS MANUEL								
4x2			4x4					
Dizel, 4 zamanlı motor								
Arkadan itiş			4 çeker					
4								
1968								
180 PS (132 kW) @ 4000 dev/dak DIN								
400 Nm @ 1500 - 2250 dev/dak DIN								
81 mm x 95,5 mm								
16,0 +/-0,5 : 1								
Çift turbo, intercooler								
Common Rail, Direkt enjeksiyon								
Tek kuru disk								
Mekanik-Manuel								
1	2	3	4	5	6	R		
4.812	2.537	1.496	1.000	0.757	0.635	4.365		
184 km/h			183 km/h					
Hidrolik								
Şok emicili bağımsız süspansiyon, çift								
Yay süspansiyon								
Ön: disk fren / arka: kampana fren								
7,5Jx18								
255/60R18								
72 (Ah) 380 A								
80 litre								
8,7 lt/100 km			8,8 lt/100 km					
6,8 lt/100 km			6,9 lt/100 km					
7,5 lt/100 km			7,6 lt/100 km					
197 g/km			199 g/km					

2.0 BiTDI® 180 PS OTOMATİK										
4x2				4x4 (Sürekli)						
Dizel, 4 zamanlı motor										
Arkadan itiş				4 çeker						
4										
1968										
180 PS (132 kW) @ 4000 dev/dak DIN										
420 Nm @ 1750 dev/dak DIN										
81 mm x 95,5 mm										
16,5:1										
Çift turbo, intercooler										
Common Rail, Direkt enjeksiyon										
Otomatik										
1	2	3	4	5	6	7	8	R		
4.714	3.143	2.106	1.667	1.285	1.000	0.839	0.667	3.300		
180 km/h				179 km/h						
Hidrolik										
Şok emicili bağımsız süspansiyon, çift										
Yay süspansiyon										
Ön: disk fren / arka: kampana fren										
7,5Jx18										
255/60R18										
72 (Ah) 380 A										
80 litre										
9,6 lt/100 km				10,0 lt/100 km						
7,2 lt/100 km										
8,0 lt/100 km				8,2 lt/100 km						
210 g/km				216 g/km						

6 yıl paslanmazlık, 2 yıl sınırsız kilometre araç garantisine sahiptir.
Yakıt tüketim değerleri Avrupa Birliği 715/2007/EC direktifine göre verilmiştir.



Volkswagen Ticari Araç aktif bir ürün geliştirme politikası izlemektedir. Bu nedenle Doğu Otomotiv ve Volkswagen Ticari Araç model, tasarım, renk, donanım, aksesuar ve teknik özelliklerle diğer tüm bilgileri önceden bildirmeden değiştirme hakkını saklı tutar.

Bu döküman basım tarihinden (Ağustos 2015) sonra güncellenmiş olabilir. Doğu Otomotiv ve/veya Volkswagen Ticari Araç, tarafından ürünü tanımlamak için kullanılan işaret veya numaralarla ilgili olarak bir hak iddia edilemez.

Bu broşürde kullanılan şekil ve görseller, standart donanıma dahil olmayan aksesuar ve özel donanımlar içerebilir. Baskı işlemlerindeki sınırlandırmalar nedeniyle kağıt üzerindeki renkler ürünlerin gerçek renklerine göre farklılık gösterebilmektedir.

Bazı ürün ve hizmetler ulusal ve AB yasaları veya iklim koşulları gereğince tüm pazarlarda sunulamamaktadır. Volkswagen Ticari Araç ürünlerini satın alırken ulusal kanuni gereklilikler de göz önünde bulundurulmalıdır. Bu bağlamda bilgi almak için lütfen Volkswagen Ticari Araç yetkili satıcıları ile iletişime geçiniz.

TDI® ve DSG®, Almanya'daki Volkswagen Grubu'na ait bir marka işaretidir.

Volkswagen Türkiye Distribütörü Doğu Otomotiv Servis ve Ticaret A.Ş. bir Doğu Grubu kuruluşudur. Tel: 444 89 24

facebook.com/vwticariarac

www.vw.com.tr

Basım: Ağustos 2015

